

# EM F3A 2008

Tekst: Andreas Bjordal Jensen Bilder: Andreas og Ola

23.-31. August var det duket for EM i F3A i Italia, for meg var dette første gang jeg skulle delta på et slikt mesterskap ute i Europa så jeg fikk ansvaret for å rapportere litt fra den flotte uken vi hadde på Casa Bianca som flyplassen het. Plassen lå ikke langt fra byen Brescia som ligger sørvest for Gardasjøen. Ola og jeg kjørte sammen, mens Kjell Tore kjørte sammen med Bernt fra Sverige. Sambor er Silje kom med fly til Milano og tok tog derfra til hotellet for å være med som supporter for det norske laget.

Turen ned til i Italia startet tirsdag 19. august. Vi hadde booket ferje fra Larvik 0800 og bilen var pakket og klar. Da vi kom i land i Hirtshals i tolv tiden, ble vi vinket til siden av en Toller som lurte på hva vi hadde i den store kassen på taket. Vi forklarte hva vi skulle og hva vi hadde med oss og hun ønsket oss lykke til og god tur videre. Vi satte kursen mot Tyskland og kjørte frem til sjutiden på kvelden. Da befant vi oss midt i Tyskland et sted og vi bestemte oss for å høre med GPS'en om den visste om noen steder vi kunne overnatte. Etter å ha kjørt av motorvegen og litt i sikk-sakk på landet kom vi frem til et motell der vi fikk oss en fortreffelig middag og seng å sove i. Etter frokost på motellet gikk turen videre gjennom resten av Tyskland, Østeriket og så inn i alpine i Italia. Her var det mye høye fjell og fin frodig natur, etter ytterligere noen timers kjøring kom vi til roten av alpine og landskapet ble mer eller mindre flatt med masse åkre fylt av epletrær. Vi hadde tastet inn koordinatene til hotellet på GPS'en og etter et par strafferunder i noen rundkjøringer kom vi oss frem. Når vi skulle sjekke inn

klarte de ikke finne Ola sin reservasjon, litt dårlig start, men etter litt fikk han et rom som han kunne ha for noen dager, vi tenkte arrangøren ville ordne dette så vi dumpet noe av bagasjen og dro bort på flyfeltet der mesterskapet skulle være. Plassen het som sagt Casa Bianca og plassen var helt fantastisk. Hele anlegget er eid av en privat person som har laget til flystripe, parkanlegg, en liten Zoo, svømmebasseng (for barna), restaurant med bar og uteservering. Her hadde de alt en modellflyplass bør ha Etter å ha sett oss litt rundt snakket vi med arrangøren og fikk registrert oss, disse ordnet også opp i problemet med hotellrommet til Ola. Under slike mesterskap er det ikke lov å trene på konkurransarenaen så vi fikk en liste over andre flyplasser i nærheten som vi kunne bruke til å trene på. Etter å ha sett oss litt rundt dro vi tilbake på hotellet for å spise middag og hilse på de andre som dukket opp utover kvelden. Silje kom med en taxi til hotellet i titiden og dermed var hele det Norske laget var på plass.

Etter frokost på Torsdagen bar det ut på treningsfeltet, vi hang oss på Kjell Tore og Svenskene som hadde vært på et av feltene før. Dessverre hadde Kjell Tore krasjet sin modell første dagen, men hadde heldigvis med seg en i reserve. På treningsfeltet var det ikke så veldig mange andre så vi fikk flydd en del treningsturer og så at alt fungerte som det skulle. Når det nærmet seg kveld dro vi til flyplassen der mesterskapet skulle være og vi fikk bekreftet at det norske lagets offisiell trening startet 1430 på fredag og Norge skulle få fly etter Sveits og Sverige. Offisiell trening vil si at alle deltagere får en mulighet til å fly

på konkurransarenaen, hver pilot får 10 min, så vi som var tre piloter på laget fikk en halvtime. Resten av kvelden ble tilbrakt på hotellet med middag og flyprat. For å rekke en tur på treningsfeltet for offisiell trening på fredagen, begynte vi dagen med frokost 0700. Med en slik tidlig start på dagen fikk vi flydd noen turer før det kom flere folk. Kjell Tore og Bernt på det svenske laget hadde fått noen gode råd fra regjerende Europamester CPLR om å montere skumgummi på hver side av motoren for å få bedre kjøling. Temperaturen var stort sett over 30 grader på dagen så det var noen av motorene som gikk litt varmt. Etter litt klipping og liming fikk de tilpasset dette og det så ut til å virke bra. Vi dro bort på flyarenaen rundt ett tiden for å gjøre oss klare til offisiell trening, innsjekking av modeller og radioer. Vi fløy hver vår tilmålte tur og var enige om at dette var en fin plass å fly, på tross av varmen. Etter den offisielle treningen var det tid for å sjekke inn modeller og radioer. Arrangøren hadde satt opp et telt hvor det ble sjekket vekt, størrelse og merking av modellene. Alle modellene og radioene besto testen så da var det bare å pakke sammen å sitte og se på de andre pilotene som hadde sin offisielle trening. Masse bra flyving, og jeg som debutant på et slikt stevnet gikk rundt som et stort glis Etter siste pilot hadde flydd var klokken blitt ca sju og vi kunne hente radioene og dra tilbake på hotellet. Denne kvelden prøvde vi den nærmeste pizzasjappa og fikk oss en sikkelig italiensk pizza.

På lørdag var det tid for offisiell åpning, etter at alle lagene hadde fått fullført sin offisielle trening og innsjekking av utstyr. Siden

Det norske laget



Gardasjøen



Utsikt over Brescia





vi hadde gjort dette på fredag så dro vi ut på treningsfeltet etter frokost for å fly noen turer. Lunsjen tok vi på flyplassen, og de diskuterte opp med en virkelig fin buffe med masse godsaker. Rundt firetiden var det tid for den offisielle åpningen av mesterskapet, alle lagene spaserte i en parade inn på flystripa med både drillpiker, korps og duskedamer. Etter altfor mange lange taler og sanger på italiensk var det flyoppvisning med fullsize Cap, Sukhoi og Lancair samt et helikopter. En av de lokale heltene fløy en stor modell av Ultimate med noe plast strimler i vingetippen dette var heller sløtt, men alt i alt var det en flott åpningsseremoni. Etter flyoppvisningen var det middagsbuffet i restauranten, ute var det livemusikk og sceneshow, det meste foregikk på italiensk så vi fikk ikke så mye ut av dette. Når mørket senket seg var det tid for fyrverkeri av høy klasse med masse krutt. Dette var helt fantastisk, mye høye smell og flotte farger. Dagen ble avsluttet med lagleder møte, jeg fikk sneket meg med på dette sammen med Ola og vi fikk litt informasjon om hvordan dette mesterskapet skulle gjennomføres. Vi fikk også startrekkefølgen og ingen verken på det norske eller svenske laget skulle fly veldig tidlig første dagen, noe vi var

godt fornøyd med.

Søndag var som det bruker å være på slike mesterskap den første konkurransedagen, sendere skulle leveres mellom 0630 og 0700 så vi samarbeidet med det svenske laget slik at ikke alle måtte så tidlig opp hver dag. Siden det svenske laget skulle fly før oss fikk de gleden av å levere senderne denne dagen. På EM foregår flyvingen for to sett med dommere, et sett som dommer før lunsj og ett sett etter, dette gjør at man ikke kan sammenligne seg med de andre pilotene som flyr for det andre dommersettet før alle piloter har flydd for begge dommersettene. Derfor var det vanskelig å si hvordan man lå an etter først omgang. Alle poengene ble slått opp på en oppslagstavle så man kunne se de andre pilotene sine poeng. Ola var første av oss norske med start nr 16, jeg fløy som nr 19 og Kjell Tore startet som nr 27. Flyforholdene var bra, bortsett fra litt termikk med lett variabel vind til tider. For meg så var dette første flytur på et slikt stort mesterskap så stemningen var til å ta og føle på. Jeg var litt skjelve etter landing, men var en helt fantastisk følelse. Dette ga mer smak. Gjennom hele konkurransen ble det tatt stikkprøver av modeller for å sjekke om de var under 5kg. Jeg ble den heldige i

førsteomgang men modellen var under de hellige 5 kg, selv med litt fuel igjen på tanken. Hele denne dagen ble tilbrakt på den flotte flyplassen. Mye bra flyving å se når de beste pilotene i Europa er med. Tross mye bra flyving var det også noen som ikke var like godt forberedt, en

klarte å kjøre fra batterier på hotellet, mens en annen kom helt ut av programmet når hjelpeeren kom ut av lesinga, en ble diskutert fordi han startet motor for tidlig i depotet og noen hadde litt motorproblemer. Rundt sju tiden kunne vi hente radioene og dra tilbake på hotellet. Under middagen fikk vi en oppsummering av dagen samt værmelding for neste dag.

På mandagen skulle vi fly for dommersettet som dømte etter lunsj, så vi sov litt lenger, og spiste frokost ca 0830, etter frokost slappet vi litt av og noen dro på nærmeste kjøpesenter og handlet litt. Rundt lunsjtider dro vi til Casa Bianca og spiste lunsj der, og ladet opp til vi skulle fly. Dette dommersettet var litt snillere med poengene og vi var veldig fornøyd med både poeng og flyving etter dagens omgang. Nå hadde alle piloter flydd for begge dommersett og vi kunne begynne å sammenligne og se hvordan vi lå an på listene. Listene ble distribuert under middagen, og siden jeg neste dag skulle fly som første pilot kl. 0700 ble det tidlig kvelden.

Morgenen etter kjørte vi fra hotellet kvart på seks for senderlevering, fløy først klokken 0700 etter en frokost bestående av pølsebrød, gulost og sjokolade som var kjøpt inn dagen før. Solen var oppe og i hjørnet av sektor, men flyforholdene var veldig bra, ingen vind og ingen termikk. Etter at Ola og Kjell Tore hadde flydd var det blitt lunsj tid så jeg og Ola tok en liten utfukt til Garda Sjøen, var greit å komme seg litt bort fra flyplassen også. Her gikk vi litt rundt som turister før vi fant oss en plass for litt lunsj. Flott plass og herlig temperatur. Før vi dro tilbake til flyplassen for å hente radioene dro vi innom hotellet og slappet av. Neste dag skulle vi ikke fly før etter lunsj så denne kvelden tok vi en tur på den lokale pizza sjappa og ladet opp i baren på hotellet med et par øl og litt flyprat.

Onsdagen var siste dag med innledende runder, det norske laget skulle fly på ettermiddagen så jeg og Ola dro til Brescia på formid-

(Fortsetter på side 55)



Stripe fra utsiden en tidlig morgen

# EM F3A

Fortsatt.

dagen der vi møtte Silje som hadde haiket med det finske laget. Der gikk vi rundt i byen og opp på et slott som lå på en topp med utsikt over hele Bresica by. Vi spiste lunsj der før vi dro til flyplassen og gjorde oss klare til siste flytur med innledende P09 program. Forholdene på ettermiddagen var veldig bra, lite vind og termikken begynte å dabbe av, alt lå an til en fin avslutning. Ola fløy som nr. 26 jeg som nr. 29 og Kjell Tore avsluttet dagen som aller siste pilot. Vi var veldig fornøyd med både flyving og poeng, dommerne hadde muligens blitt noe snillere utover kvelden noe som passet oss veldig bra. Etter å ha hentet radioene satt vi oss i baren på flyplassen og feiret mens vi ventet på slutt resultatene. Kjell Tore ble nr 36, jeg 39 og Ola med en foreløpig 12 plass. Etter innledende omganger er det 1/3 av eller maks 30 piloter som går videre til semifinaler så Ola begynte å syke seg opp til en treningsdag dagen etter, mens vi som var ferdig å fly feiret med en öl eller to på hotellet etter middag. Senere på kvelden fikk vi startrekkefølgen på semifinalene, og Ola skulle fly som nr. 4 på morgnen og som nr. 15 på ettermiddagen.

På torsdagen var jeg og Ola tidlig ute med frokost og kom oss ut på treningsfeltet for 0800. Her fikk Ola flydd 6 turer og finjustert formen til semifinalene. På den siste treningsturen hørte vi et "dunk" i modellen til Ola i den siste øvelse som består av to snapp roller med skiftende retning på en synkende 45 graders linje. Han fikk heldigvis landet så fort som mulig og det viste seg at det ene drivbatteriet hadde løsnet. Godt dette hendte på trening og ikke i en av semifinaler omgangene. Etter litt taping av batteripakker pakket vi sammen og dro på en liten utflykt for å finne noe å spise. Resten av dagen slappet vi av på hotellet.

På semifinale dagen var vi tidlig oppe og fikk levert senderen til Ola. Vi spiste en frokost som var kjøpt inn dagen før og Ola gjorde seg klar til å fly første semifinale omgang, klokken 0700 startet det hele med to lokale piloter som skulle fly oppvarmingsrunde for dommerne. Ola skulle fly som nr 4, så han var i lufta rundt åtte tiden. Ola var veldig flink og nå var det bare å vente på de andre pilotene og poengene. Semifinaler blir avviklet på en dag med en tur før lunsj og en tur etter lunsj. Etter lunsj fløy Ola som nr 15, og gjennomførte enda en god omgang, så nå var det bare å vente på resultater og håpe han hadde klart å komme seg til finalen. Det er de 10 beste som kommer til finalen på et slikt mesterskap så Ola var nødt til å fly seg opp til plasseringer.

Etter mye venting og grubling fikk vi resultatene. Det ble en 11. plass etter semifinaleomgangene. En flott plassering selv om det ikke holdt til en plass i finalen, men han fikk som trostepremie mulighet til å fly oppvarming for dommerne med ukjent program. Finalene består av to omganger med F09 Program og to omganger med to forskjellige ukjente program som blir satt opp av pilotene som er kommet til finalen. På Hotellet på kvelden fikk vi de ukjente programmene og Ola begynte umiddelbart å fly rundt med pinnemodellen for å sette seg inn i dem.

Lørdag var avsluttende dag av mesterskapet. I dag skulle plasseringen til de 10 beste avgjøres. Ola startet som første oppvarmingspilot og jeg leste programmet for han etter beste evne. Ola klarte seg veldig bra og bomma ikke på en eneste øvelse. Frem til lunsj ble vi sittende å se på de andre som fløy både finaleprogram (F09) og ukjent program. Mye bra flyving, men man kunne se at enkelte piloter slet med de vanskeligste øvelsene i det ukjente programmet. Slik det lå an poengmessig kjempet CPLR og Sebastian Silvestri om førsteplassen og de andre 8 pilotene om 3 plassen. Etter lunsj gjorde Ola seg klar til å fly oppvarming med det andre ukjente programmet. Ola mestret dette også rimelig bra, tross en liten misforståelse mellom leser (Meg) og pilot. Etter alle var ferdig å fly siste omgang av både F09 og ukjente programmer var det tid for premieutdeling og kåring av beste lag. Etter premieutdeling var det avslutningsmiddag med live musikk, taler og dans. Igjen foregikk det stort sett på Italiensk, men vi fikk nå veldig god mat så vi kom oss gjennom det. Når mørket kom sigende var det atter en gang tid for fyrverkeri, igjen masse krutt, lyd og lys, helt fantastisk. Kvelden ble avsluttet på hotellet med pakking og klargjøring for hjemreisen.

Som oppsummering kan jeg jo si at det å være debutant på et slikt mesterskap med 69 piloter fra 26 forskjellige nasjoner og ett fantastisk arrangement på alle måter ga meg mye lærdom, inspirasjon og lyst til å kvalifisere meg til kommende mesterskap.

De modellene som ble mest brukt var disse:

- 10 fløy Integral,
- 9 fløy Beryll,
- 4 fløy Leviosa,
- 4 fløy Oxalys
- 3 fløy Amethyst,
- 3 fløy Prestige

Av motorer brukte hele 65 % elektro, mesteparten Hacker. Av de som brukte forbrenningsmotor var det rundt 20 med Ys og noen med OS. Bernt Olsson fra Sverige og Stephane Carrier fra Frankrike brukte YS 170 CDI.

38 piloter fløy på 2.4 GHz, resten på 35

Ola fløy jeg leser



MHz, Futaba var det mest brukte med merke med hele 44 piloter. 11 Piloter Fløy med JR, mens resten fløy Robbe(futaba), Graupner(JR)

Idividuelt		
1	Christophe Paysant LeRoux	FRA
2	Sebastiano Silvestri	ITA
3	Bendt Beschornier	GER
4	Stephane Carrier	FRA
5	Gerhardt Mayr	AUT
6	Markus Wissinger	GER
7	Luca Friggieri	ITA
8	Markus Zeiner	AUT
9	Wolfgang matt	LIE
10	Gunther Ulsamer	GER
11	Ola Fremming	NOR
26	Bernt Olsson	SWE
29	David Lundström	SWE
33	Lassi Nurila	FIN
34	Tommy Stenlund	SWE
36	Kjell Tore Pettersen	NOR
38	Peer Hinrichsen	DEN
39	Andreas Bjordal Jensen	NOR
45	Morten Laugesen	DEN
52	Ole Kristensen	DEN
57	Antti Aho-Mantila	FIN
62	Jani Loikanen	FIN

eller Multiplex.

Nasjon	
1	Frankrike
2	Tyskland
3	Østerrike
8	Norge
10	Sverige
14	Danmark
18	Finland

## Preliminary - Individual Results

Rank	Competitor	Country	Total	Panel 1	Panel 2	Panel 3	Panel 4
1	PAYSANT-LE ROUX Christophe	FRA	3000.00	1000.00	1000.00	1000.00	1000.00
2	SILVESTRI Sebastiano	ITA	2921.75	939.24	976.78	955.13	989.84
3	BESCHORNER Bernd	GER	2822.82	955.40	919.28	935.99	931.43
4	MAYR Gerhardt	AUT	2815.83	931.55	914.47	931.74	952.54
5	MATT Wolfgang	LIE	2774.26	934.86	866.62	918.89	920.52
6	CARRIER Stéphane	FRA	2773.47	952.35	897.82	923.30	187.80
7	WISSINGER Markus	GER	2753.44	945.02	881.41	919.43	888.98
8	FRIGGERI Luca	ITA	2737.90	879.46	912.83	887.19	937.89
9	ULSAMER Guenther	GER	2723.11	889.46	904.64	878.16	929.01
10	KAISER Stefan	LIE	2718.88	909.57	878.05	931.27	856.14
11	ZEINER Markus	AUT	2703.81	892.74	848.67	873.11	937.96
12	FREMMING Ola	NOR	2664.88	869.24	874.05	865.43	921.59
13	DANKSAGMULLER Helmut	AUT	2659.90	850.62	893.83	875.35	890.71
14	DRACK Patrick	SUI	2658.48	897.43	0.00	874.52	886.52
15	ROCHEDIEU Florent	FRA	2640.60	883.34	840.52	876.35	880.91
16	DIERICKX Benoit	BEL	2598.26	874.25	0.00	873.57	850.45
17	RUBIN Marc	SUI	2596.08	872.35	858.19	865.53	846.61
18	ROMBAUT Juan	ESP	2586.99	874.65	732.42	857.37	854.97
19	SCHADEN Bernhard	SUI	2584.51	848.51	887.17	829.58	848.84
20	SCHADLER Nick	LIE	2567.32	872.83	837.42	843.29	851.20
21	HRACH Michal	CZE	2566.53	848.08	772.73	824.25	894.20
22	POKORNY Frantisek	CZE	2564.87	858.04	856.10	808.56	850.73
23	VAN DER VECHT Derk	NED	2562.18	857.60	824.87	797.10	879.70
24	GRASELLI Andrea	ITA	2541.95	851.94	824.44	861.67	828.34
25	HELENO Bruno	POR	2531.84	863.65	428.22	856.62	811.57
26	OLSSON Bernt	SWE	2523.11	855.90	829.15	815.00	838.06
27	VAN VLIET Danny	NED	2519.85	840.83	732.08	858.72	820.30
28	MARQUET Philippe	BEL	2518.48	836.37	807.98	755.61	874.13
29	LUNDSTROM David	SWE	2512.55	828.80	801.55	815.30	868.44
30	HARROP John	GBR	2511.17	861.46	842.19	807.51	750.77
31	SELVA Massimo	SMR	2503.18	832.34	789.64	832.27	838.56
32	BUTUZOV Sergey	RUS	2470.01	763.60	798.82	852.48	818.72
33	NURILA Lassi	FIN	2465.08	816.99	741.84	833.50	814.58
34	STENLUND Tommy	SWE	2455.11	837.56	786.18	804.66	812.88
35	KYJOVSKY David	CZE	2454.52	848.14	768.71	825.20	781.18
36	PETTERSEN Kjell Tore	NOR	2454.15	800.04	743.53	779.67	874.44
37	CHRISTOPHER Richard	GBR	2433.36	774.94	773.18	841.91	816.52
38	HINRICHSSEN Peer	DEN	2426.26	824.82	745.34	804.71	796.72
39	JENSEN Andreas B	NOR	2424.52	763.45	760.44	801.28	859.78
40	ZARDINI Jean Pierre	BEL	2399.42	772.86	695.21	798.63	827.93
41	ZARKO Ohad	ISR	2377.80	734.85	804.27	766.67	806.86
42	COSTA Antonio	POR	2374.01	811.29	784.54	754.68	778.18
43	SWIDEREK Piotr	POL	2365.91	766.02	736.72	786.08	813.81
44	MARTIN John	IRL	2352.55	786.05	810.16	0.00	756.35
45	LAUGESEN Morten	DEN	2302.17	719.68	697.40	765.66	816.83
46	BUCKLEY Brian	IRL	2286.41	756.87	764.39	0.00	765.16
47	URBANSKI Krzysztof	POL	2278.00	755.08	712.04	777.29	745.63
48	KEANE Ray	IRL	2275.09	743.72	774.94	0.00	756.43
49	GEORGIADES Nicolas	CYP	2273.02	770.87	702.14	755.92	746.23
50	SIMM Stephen	GBR	2248.67	662.99	753.55	704.37	790.75

Rank	Competitor	Country Total		Panel 1	Panel 2	Panel 3	Panel 4
51	URBANSKI Piotr	POL	2237.39	746.14	666.97	747.57	743.69
52	KRISTENSEN Ole	DEN	2204.64	701.18	717.06	719.02	768.56
53	BERENDSE Haijo	NED	2198.95	726.70	665.53	713.84	758.40
54	MANDRIKA Victor	RUS	2194.46	694.30	713.51	707.74	773.21
55	FERREIRA Rui	POR	2176.95	783.98	721.22	624.42	671.75
56	SYOMIN Oleksiy	RUS	2164.62	633.56	733.42	725.83	705.37
57	AHO-MANTILA Antti	FIN	2099.41	637.96	700.83	702.81	695.77
58	MAKAROV Valery	UKR	2077.49	626.27	679.32	656.25	741.92
59	SOPEOGLOU Elias	GRE	2077.19	629.72	684.45	698.23	694.50
60	CHESTER Shlomo	ISR	2029.80	653.14	662.51	615.16	714.14
61	STUPAK Volodymyr	UKR	2014.29	621.37	656.40	657.68	700.20
62	LOIKKANEN Jani	FIN	1900.46	569.05	632.83	545.74	698.58
63	ERYILDIRIM Ahmet Sukru	TUR	1882.14	467.21	575.34	615.12	691.69
64	KIOROGLU Nikos	GRE	1868.62	602.44	622.44	622.14	624.04
65	UKRAINSKIY Sergey	UKR	1840.50	553.72	647.46	614.59	578.44
66	SALTA Serdar	TUR	1541.85	406.99	0.00	552.73	582.13
67	BAK Alpaslan	TUR	1342.33	369.28	0.00	393.62	579.43
68	IVANOV Pavel	BUL	1009.75	0.00	0.00	402.64	607.11
69	IVANOV Kiril Emilov	BUL	0.00	0.00	0.00	0.00	0.00

Bob Skinner  
FAI Jury President



Massimo Semoli  
FAI Jury Member

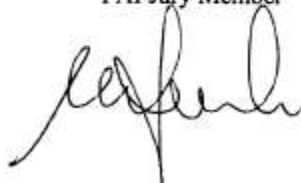

Pierre Pignot  
FAI Jury Member



### Semi Final - Individual Results

Rank	Competitor	Country Total		Preliminary	Panel 1	Panel 2
1	SILVESTRI Sebastiano	ITA	2000.00	973.92	1000.00	1000.00
2	PAYSANT-LE ROUX Christophe	FRA	1998.31	1000.00	993.07	998.31
3	BESCHORNER Bernd	GER	1903.97	940.94	963.03	921.00
4	MAYR Gerhardt	AUT	1860.06	938.61	921.46	913.75
5	CARRIER Stéphane	FRA	1858.74	924.49	934.25	916.08
6	MATT Wolfgang	LIE	1827.59	924.75	855.34	902.84
7	WISSINGER Markus	GER	1804.82	917.81	874.96	887.01
8	ZEINER Markus	AUT	1801.55	901.27	822.48	900.28
9	FRIGGERI Luca	ITA	1796.84	912.63	845.48	884.21
10	ULSAMER Guenther	GER	1794.47	907.70	886.77	855.98
11	FREMMING Ola	NOR	1788.76	888.29	836.88	900.46
12	KAISER Stefan	LIE	1784.92	906.29	817.88	878.63
13	DRACK Patrick	SUI	1772.56	886.16	886.40	844.40
14	ROCHEDIEU Florent	FRA	1730.12	880.20	845.91	849.92
15	POKORNY Frantisek	CZE	1726.27	854.96	796.86	871.31
16	RUBIN Marc	SUI	1724.12	865.36	795.64	858.76
17	SCHADEN Bernhard	SUI	1722.52	861.50	795.06	861.01
18	ROMBAUT Juan	ESP	1719.54	862.33	857.21	804.63
19	DANKSAGMULLER Helmut	AUT	1718.95	886.63	832.32	818.24
20	HRACH Michal	CZE	1713.49	855.51	821.87	857.98
21	DIERICKX Benoit	BEL	1710.87	866.09	734.14	844.78
22	VAN DER VECHT Derk	NED	1668.85	854.06	814.79	780.79
23	SCHADLER Nick	LIE	1608.77	855.77	730.84	753.00

## Final - Individual Results

Rank	Competitor	Country	Total	F-O 1	F-O 2	F-O 3	F-O 4
1	PAYSANT-LE ROUX Christophe	FRA	2000.00	1000.00	1000.00	1000.00	1000.00
2	SILVESTRI Sebastiano	ITA	1974.98	994.22	978.97	963.99	980.75
3	BESCHORNER Bernd	GER	1888.34	948.12	940.22	907.20	924.90
4	CARRIER Stéphane	FRA	1887.42	887.89	902.42	922.05	965.36
5	MAYR Gerhardt	AUT	1885.35	941.19	944.16	915.30	934.37
6	WISSINGER Markus	GER	1777.70	876.38	901.32	869.16	891.26
7	FRIGGERI Luca	ITA	1766.44	820.77	901.80	864.64	773.33
8	ZEINER Markus	AUT	1734.34	841.95	873.26	837.41	892.38
9	MATT Wolfgang	LIE	1692.90	856.67	836.23	852.87	819.94
10	ULSAMER Guenther	GER	1623.40	859.75	745.15	826.64	763.66

## Team Results

Rank	Team	Total	1	2	3
1	FRA France	19	1	4	14
2	GER Germany	19	3	6	10
3	AUT Austria	32	5	8	19
4	ITA Italy	33	2	7	24
5	LIE Liechtenstein	44	9	12	23
6	SUI Switzerland	46	13	16	17
7	CZE Czech Republic	70	15	20	35
8	NOR Norway	86	11	36	39
9	BEL Belgium	89	21	28	40
10	SWE Sweden	89	26	29	34
11	NED Netherlands	102	22	27	53
12	GBR Great-Britain	117	30	37	50
13	POR Portugal	122	25	42	55
14	DEN Denmark	135	38	45	52
15	IRL Ireland	138	44	46	48
16	POL Poland	141	43	47	51
17	RUS Russia	142	32	54	56
18	FIN Finland	152	33	57	62
19	UKR Ukraine	184	58	61	65
20	TUR Turkey	196	63	66	67
21	ISR Israel	101	41	60	
22	GRE Greece	123	59	64	
23	BUL Bulgaria	137	68	69	
24	ESP Spain	18	18		
25	SMR San Marina	31	31		
26	CYP Cyprus	49	49		



# 14<sup>th</sup> F3A EUROPEAN CHAMPIONSHIPS



Unknow Schedule n°1

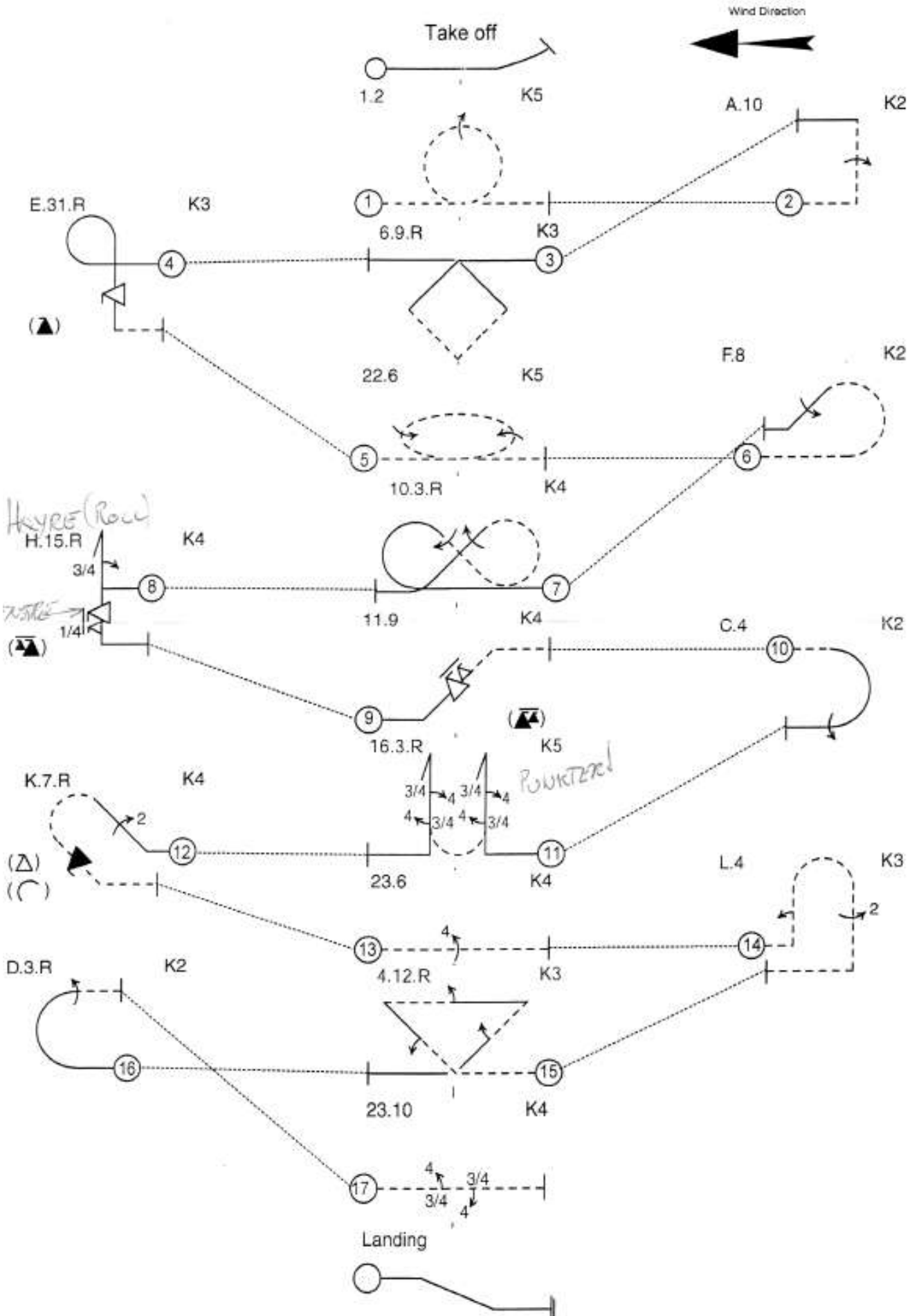



# 14<sup>th</sup> F3A EUROPEAN CHAMPIONSHIPS

Unknown Schedule n°2

